

Built-in Bluetooth® **Sertissage**

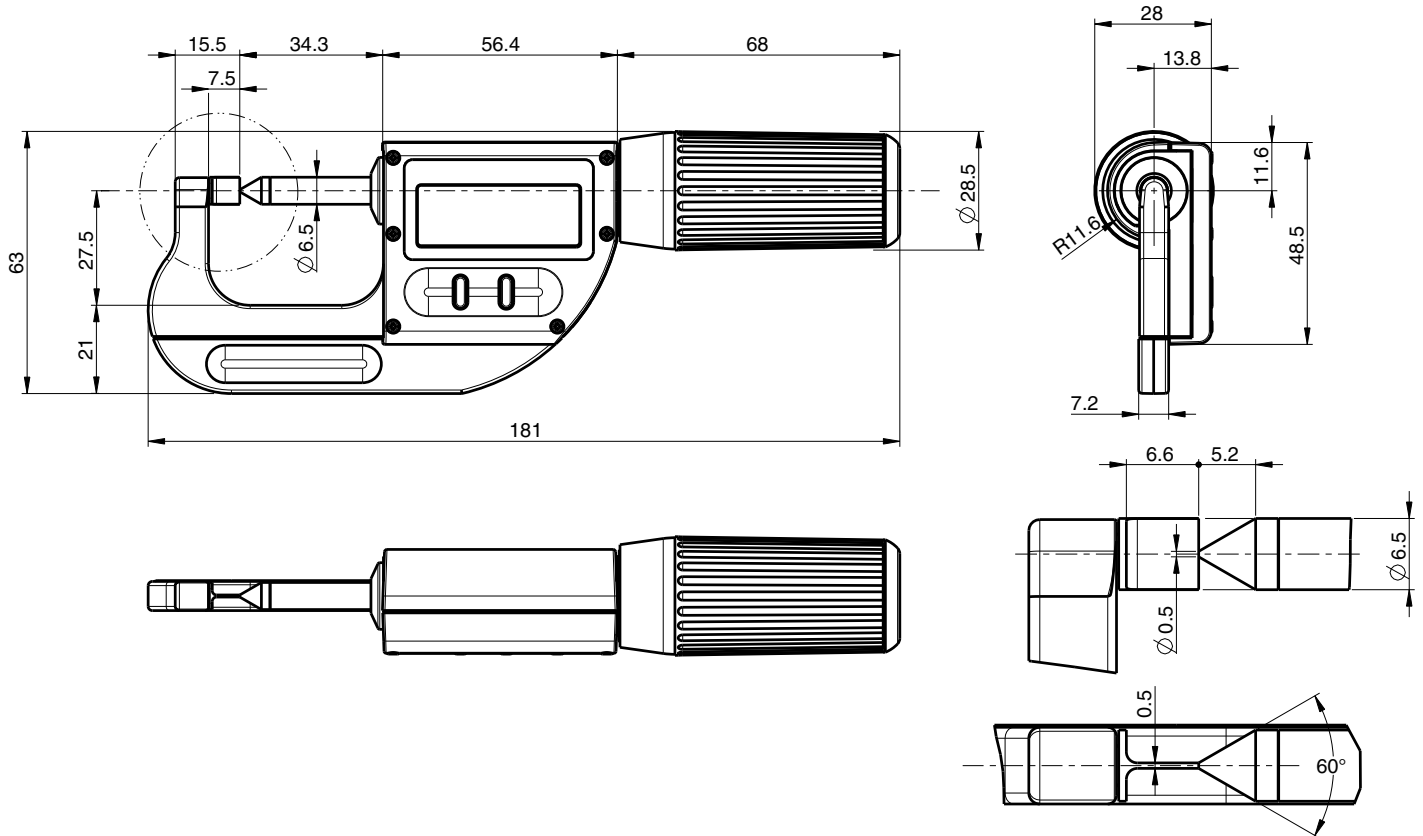

DONNÉES TECHNIQUES

		115145.0100
Etendue de mesure	mm	0-25
Erreur max. G ¹⁾	μm	3
Répétabilité ²⁾	μm	1
Type de touches		Couteaux 0.5mm - cône 60°/ $\varnothing 0.5\text{mm}$
Sortie de données		Bluetooth® wireless technology*
Ind. de protection IEC 60529		IP67 avec ou sans connecteur
Configurable par PC		●
Force de mesure commutable		5N / 10N
Broche non tournante		●
Avance rapide		●
Fonction Preset		●
Smart Inductive Sensor (S.I.S)		●

¹⁾ Selon DIN 863

²⁾ ± 1 digit

Micromètre professionnel

S_Mike PRO

DESSIN D'ENCOMBREMENT

POINTE / SPHÉRIQUE

 Built-in Bluetooth® **Cannelure**

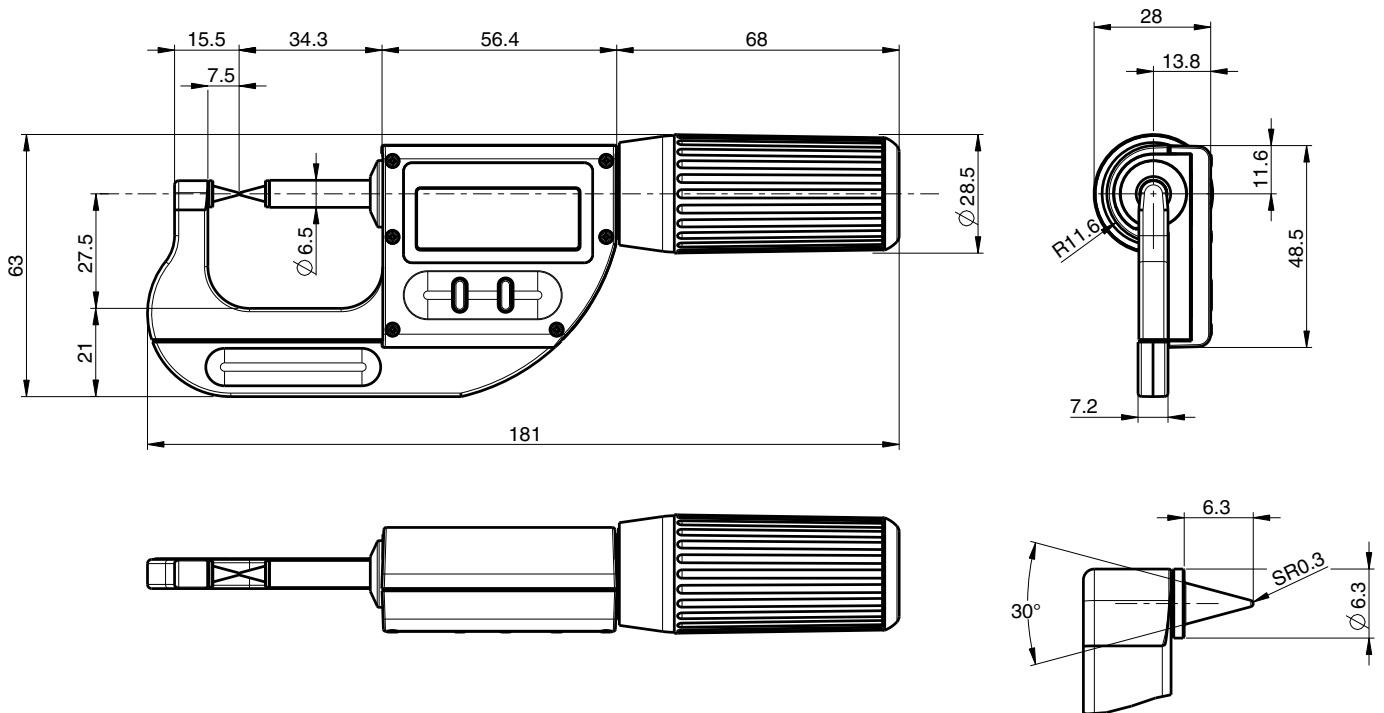

DONNÉES TECHNIQUES

		115145.0200
Etendue de mesure	mm	0-25
Erreur max. G ¹⁾	μm	3
Répétabilité ²⁾	μm	1
Type de touches		Pointe 30° - rayon sphérique 0.3mm
Sortie de données		Bluetooth® wireless technology*
Ind. de protection IEC 60529		IP67 avec ou sans connecteur
Configurable par PC		●
Force de mesure commutable		5N / 10N
Broche non tournante		●
Avance rapide		●
Fonction Preset		●
Smart Inductive Sensor (S.I.S)		●

¹⁾ Selon DIN 863

²⁾ ± 1 digit