

Micromètre professionnel

S_Mike PRO

DESSIN D'ENCOMBREMENT

TOUCHES-COUTEAUX

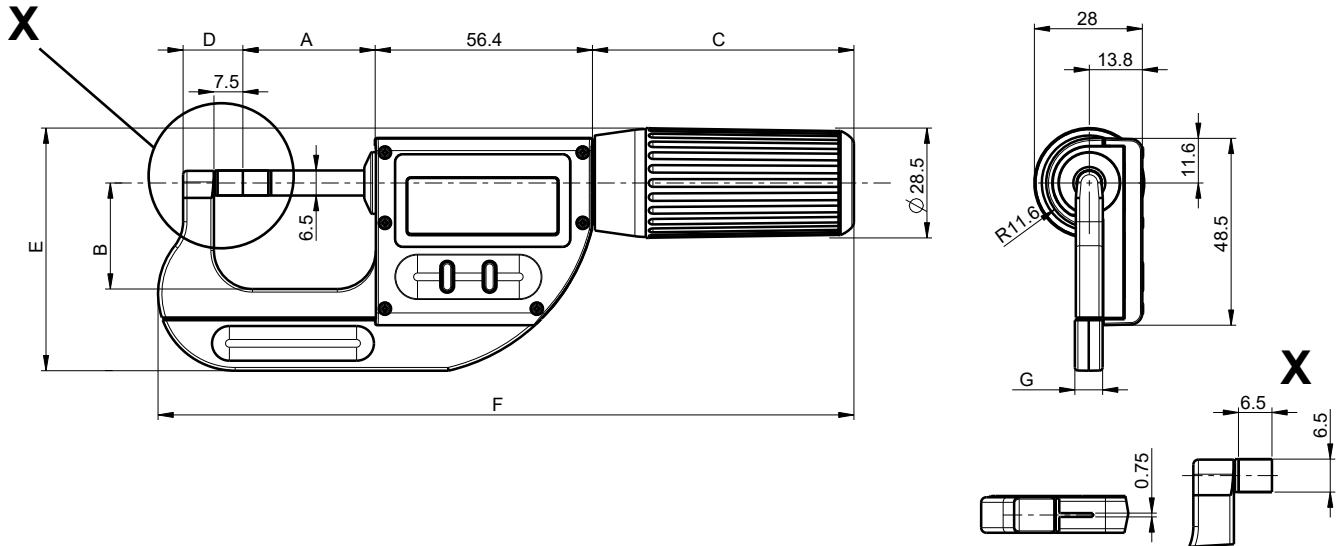

DONNÉES TECHNIQUES

		115142.0100	115142.0200	115142.0300	115142.0400	115142.0500	115142.1100
Etendue de mesure	mm	0-25	25-60	60-95	95-130	120-155	0-25
Erreur max. G ¹⁾	µm	3	4	5	6	7	3
Répétabilité ²⁾	µm	1	1	1	2	2	1
Type de touches	mm	0.75x6.5					0.75x6.5
A	mm	34.3	70.3	106.3	140.3	165.3	34.3
B	mm	27.5	43	60	95	110	27.5
C	mm	68	74	74	74	74	68
D	mm	15.5	16.5	17.5	22.5	22.5	15.5
E	mm	63	86	106	151	169	63
F	mm	181	230	269	306	339	181
G	mm	7.2	9	9	9	9	7.2
Sortie de données		USB / RS 232 ³⁾					Bluetooth*
Ind. de protection IEC 60529		IP67 avec ou sans connecteur					
Configurable par PC		●					
Force de mesure commutable		5N / 10N	10N				5N / 10N
Broche non tournante		●					
Avance rapide		●					
Fonction Preset		●					
Smart Inductive Sensor (S.I.S)		●					

¹⁾ Selon DIN 863

²⁾ ± 1 digit

³⁾ voir chapitre câbles