



# SCAN MASCHINEN

Die ultimative Messlösung  
für zylindrische Teile

 **SWISS  
MADE**



**Einfach**



**Sehr schnell**



**Sehr kurzer ROI**

# Allgemeine Eigenschaften

## ANWENDUNGEN

Unser Angebot an SYLVAC-Maschinen ist für die Messung von runden Teilen mit einem Durchmesser von bis zu 145 mm und einer Länge von bis zu 1'800 mm ausgelegt. Die meisten zylindrischen Teile, wie z. B. Nockenwellen und Komponenten für die Luft- und Raumfahrt und die Automobilindustrie, Knochenschrauben, Zahnimplantate, Hydraulikteile, Metallverpackungen für Lebensmittel und Kosmetika, Walzen, Turbinenteile, CNC-Drehteile usw. können in Sekunden gemessen werden. Verschiedene Gewindetypen und Merkmale können mit unseren Maschinen gemessen und analysiert werden.



Werkstück Schatten des Teils

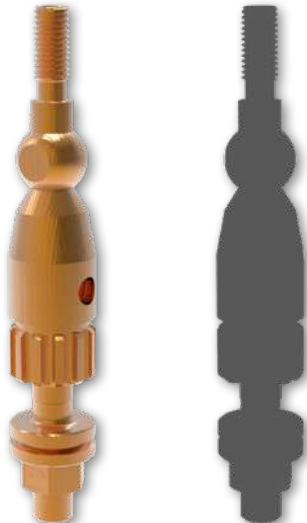

## FUNKTIONSPRINZIP

Alle Sylvac-Scan-Maschinen sind mit hochauflösenden Zeilenkameras ausgestattet. Mit der grünen LED-Beleuchtung, die einen kollimierten Lichtstrahl auf das Werkstück projiziert, wird das Werkstück mit Geschwindigkeiten von bis zu 160 mm/s abgetastet, während die Kontur des Werkstücks durch das hochpräzise bi-exzentrische Linsensystem erfasst und das projizierte Bild mit der neuesten Zeilenkameratechnologie erfasst und verarbeitet wird.

Der Umriss des Stücks ist reproduziert in der Software und alle dargestellten Elemente können statisch (keine Rotation des Werkstücks) oder dynamisch (mit Rotation des Werkstücks), wenn Eigenschaften wie Rundlauf und Konzentrität gemessen werden müssen.



Bild Werkstück



# Effizienz steigern

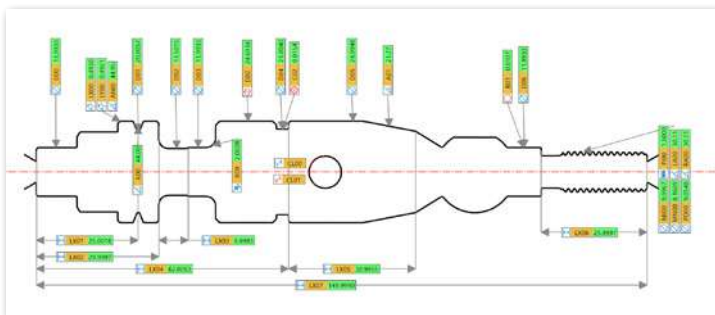
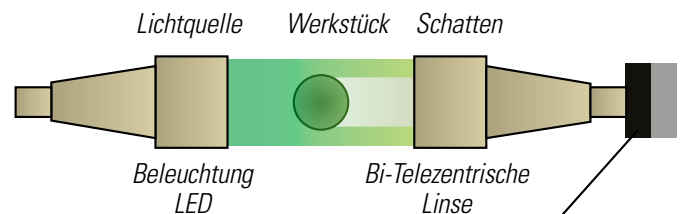

Ein-Klick-Messung

-  **Reduktion der Inspektionszeit**
-  **Einfach zu bedienen**
-  **Effizienz steigern**
-  **Ausschuss verringern**
-  **Geld sparen**
-  **Reduzierung der Ausfallzeit von CNC-Maschinen**
-  **Erhöhte Produktivität**
-  **Kurzer ROI**
-  **Verhindert Engpässe**

# Optische Messmaschinen

## SYLVAC SCAN

Optisches Gerät speziell für die Messung in der Werkstatt nahe der Werkzeugmaschine. Unsere Sylvac SCAN-Geräte eignen sich für die Validierung von Teilen einer Vorserie, die statistische Prozesskontrolle (SPC), die Stichprobenkontrolle oder die 100 % Inspektion, und werden die Kontrolle in der Werkstatt revolutionieren.

## FÜR RAUE EINSATZBEDINGUNGEN GEMACHT

Sylvac Scan-Geräte werden in der Schweiz hergestellt: qualitativ hochwertige, robuste und präzise Messgeräte, die darauf ausgelegt sind, selbst in den rauesten Betriebsumgebungen zu funktionieren. Unsere Geräte haben eingebaute Kalibriernormale, mit denen die Gerätegenauigkeit und -leistung innerhalb der erforderlichen Spezifikationen halten, sowie die Temperaturschwankungen ausgleichen.

Die Serien S25/S65/S145 sind mit Temperatursensoren ausgestattet, die Temperaturänderungen erkennen und eine automatische Kalibrierung auslösen, die nur kurze Zeit in Anspruch nimmt. Dies gewährleistet jederzeit höchste Genauigkeit.





KALIBRIERUNGS-  
MASTER



**EIN-KLICK  
MESSUNG**



**REFLEX-CLICK :**  
DAS MESSSYSTEM, DAMIT JEDER EIN  
EXPERTE WIRD!

# Grundsatz des Betriebsprinzip

## SYLVAC-REFLEX SCAN

Die SYLVAC-SCAN Maschinen sind mit Reflex SCAN ausgestattet. Robust und einfach zu bedienen, passen sie somit perfekt in den Werkstätten. In der Nähe des Bedieners, ersetzen sie vorteilhaft konventionelle Messsysteme, einschließlich Mehrtellenmessungen durch unübertroffene Flexibilität und eine deutliche Zeitersparnis.



**«REFLEX-CLICK-TECHNIK» für die Messung mit nur einem Klick !**

Die innovative Art REFLEX-Click vermisst Ihre Teile in einem einfachen Klick.

## PROGRAMMIEREN LEICHT GEMACHT

# 1

Platzieren Sie das Teil



# 2

Drücken Sie die Starttaste



# 3

Das Profil des Teils wird in wenigen Sekunden gescannt.



# 4

Automatisch gemessene Hauptmerkmale. Ändern und Speichern des Programms für wiederholtes Arbeiten.

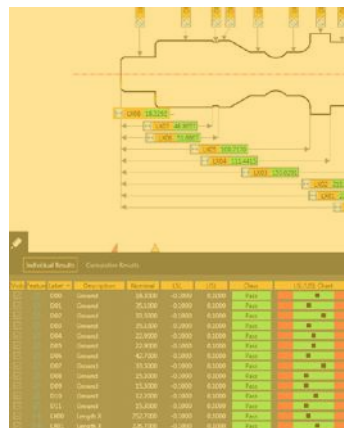

Alle 4 Operationen nehmen nur ein paar Minuten.

### MESSUNG LEICHT GEMACHT

Schritt 1: Legen Sie das Teil ein, Schritt 2: Drücken Sie den Knopf!

Das Teil wird von der Maschine automatisch erkannt, gemessen und zeigt in wenigen Sekunden klassifizierte Ergebnisse an.

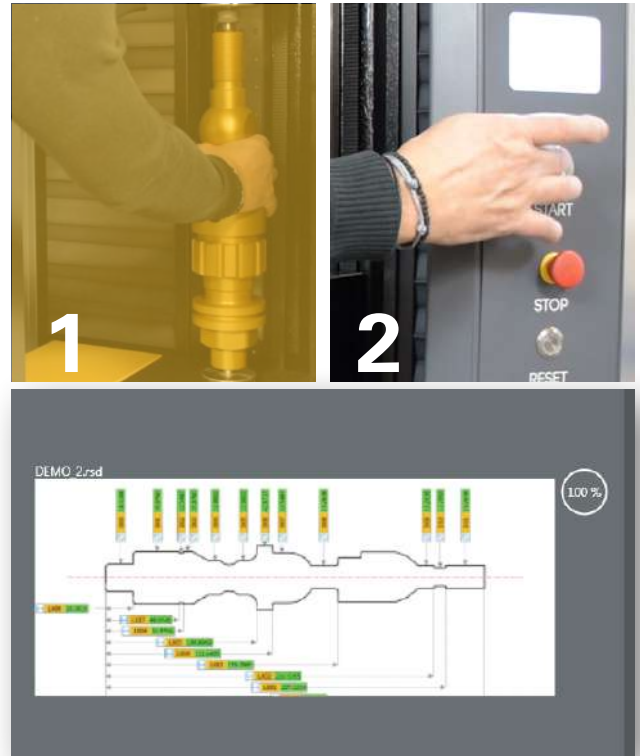

Intelligente automatische Erkennung des Werkstücks



### BARCODE-LESER

Mit einem optionalen Barcodeleser lassen sich Teileprogramme sofort abrufen.

### FLEXIBLE PROTOKOLLERSTELLUNG

Eine Funktion der flexiblen Protokollerstellung ist ebenfalls vorhanden. Damit können Sie die Darstellung Ihren Messprotokollen durch das Hinzufügen von Informationen anpassen (Ziehen und Ablegen).

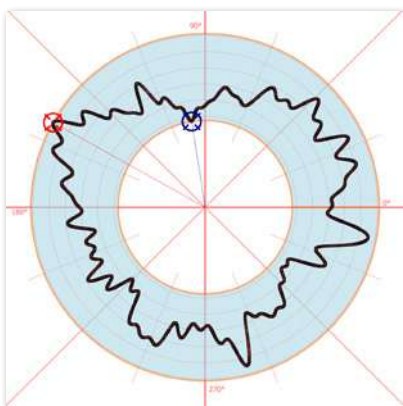

### ANALYSE DER MESSUNG

Nachdem das Teil gescannt und gemessen wurde, können die gescannten Daten im Mesanalysefenster überprüft werden. Dadurch kann der Bediener das Teil visuell sehr detailliert prüfen, egal ob es sich um einen Gewinde-Wurzelradius oder die Messung einer Durchmesserform handelt.

## DATENEXPORT UND SPC

Die wichtigsten statistischen Berechnungen sind standardmäßig in unserer Software RS+ enthalten, ebenso wie eine statistische Ansicht. Scan-Ergebnisdaten können in einer Vielzahl von Formaten wie CSV, XML zur Archivierung und Rückverfolgbarkeit exportiert werden. Es kann auch in bestimmten Formaten direkt in SPC-Software von Drittanbietern exportiert werden. Optional können Sie die Vorteile der Datenmonitoring nutzen, die in der Software der RS+ 'PRO'-Stufe enthalten ist und Live- und historische Ergebnistrends, Trend- und Verteilungsgrafiken, Statistiken wie CP/CPK, Sigma, Bereich und Varianz ermöglicht.

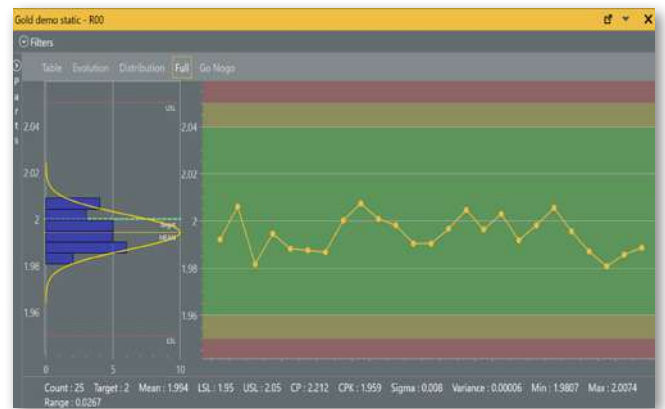

## INTEGRIERTE MESSUNG

Für zusätzlich erforderliche Messungen, die das SCAN-Gerät nicht leisten kann, wie z. B. Innendurchmesser, kann Sylvac eine Reihe von Handinstrumenten anbieten, so beispielsweise Messschieber, Messuhren und Innenmessgeräte.

Diese Sylvac Handinstrumente lassen sich über unsere bewährte Bluetooth®-Technologie an das SCAN-Gerät anschließen, sodass eine vollständige Teilemessung in einem Bericht und einer Sequenz möglich ist.



# Exklusives Tilt-System

## FÜR UMFANGREICHE GEWINDESSUNGEN

Sylvac-Scan-Maschinen mit der zusätzlichen 'T'-Kippachse (S25T/S65T) bieten die beste Messlösung für Gewindeteile.

Dank unserer einzigartigen Optik-Schwenkung kann das Gewinde im Schrägungswinkel gescannt werden, wodurch Merkmale des Gewindes sichtbar werden, die sonst verborgen bleiben würden. Sylvac-Scan bietet eine wahre Gewindemessung.

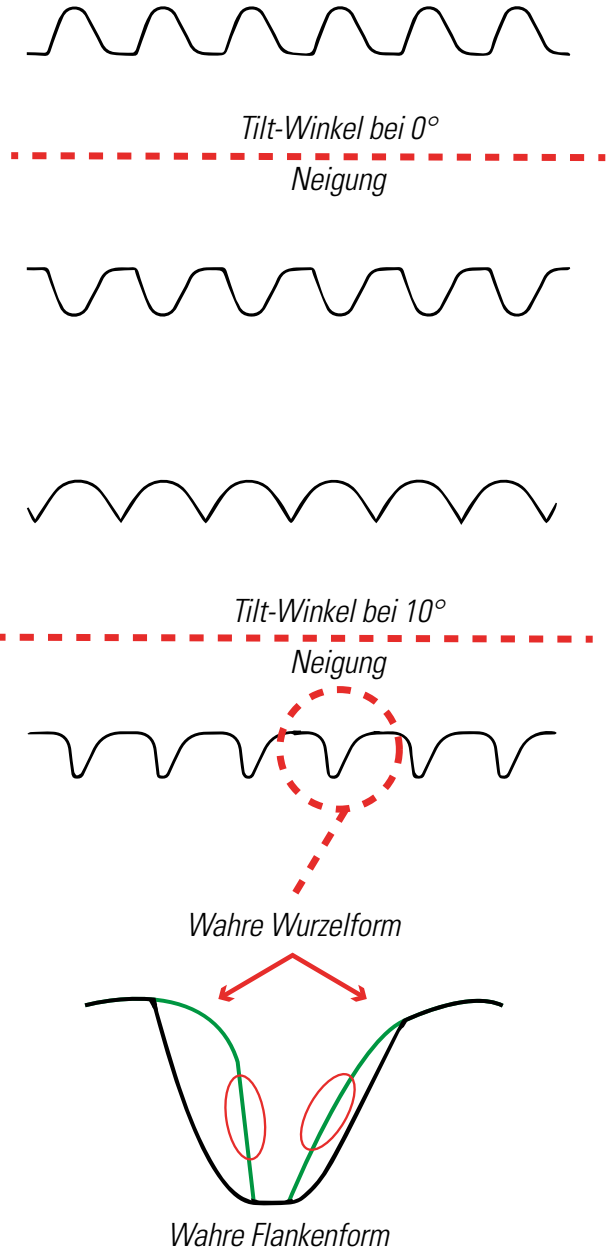

### TYPISCHE MESSANFORDERUNGEN :

- Nenndurchmesser
- Kerndurchmesser
- Steigung
- Flankendurchmesser
- Flankenwinkel
- Wurzel- und Spitzenradius
- Konuswinkel
- Rundheit
- Rundlauf
- Konzentrität

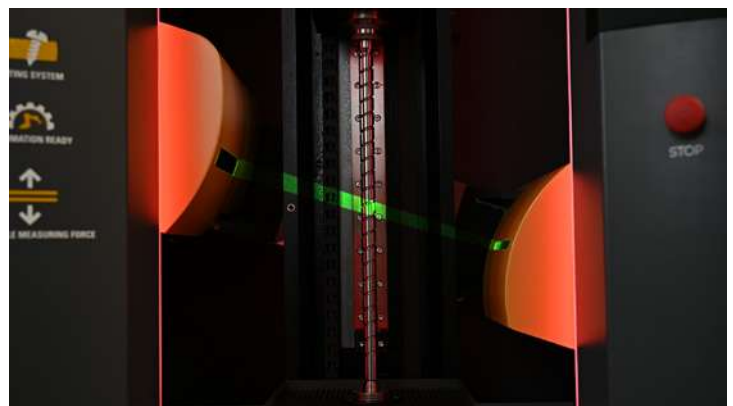

Achsneigung bei S65T

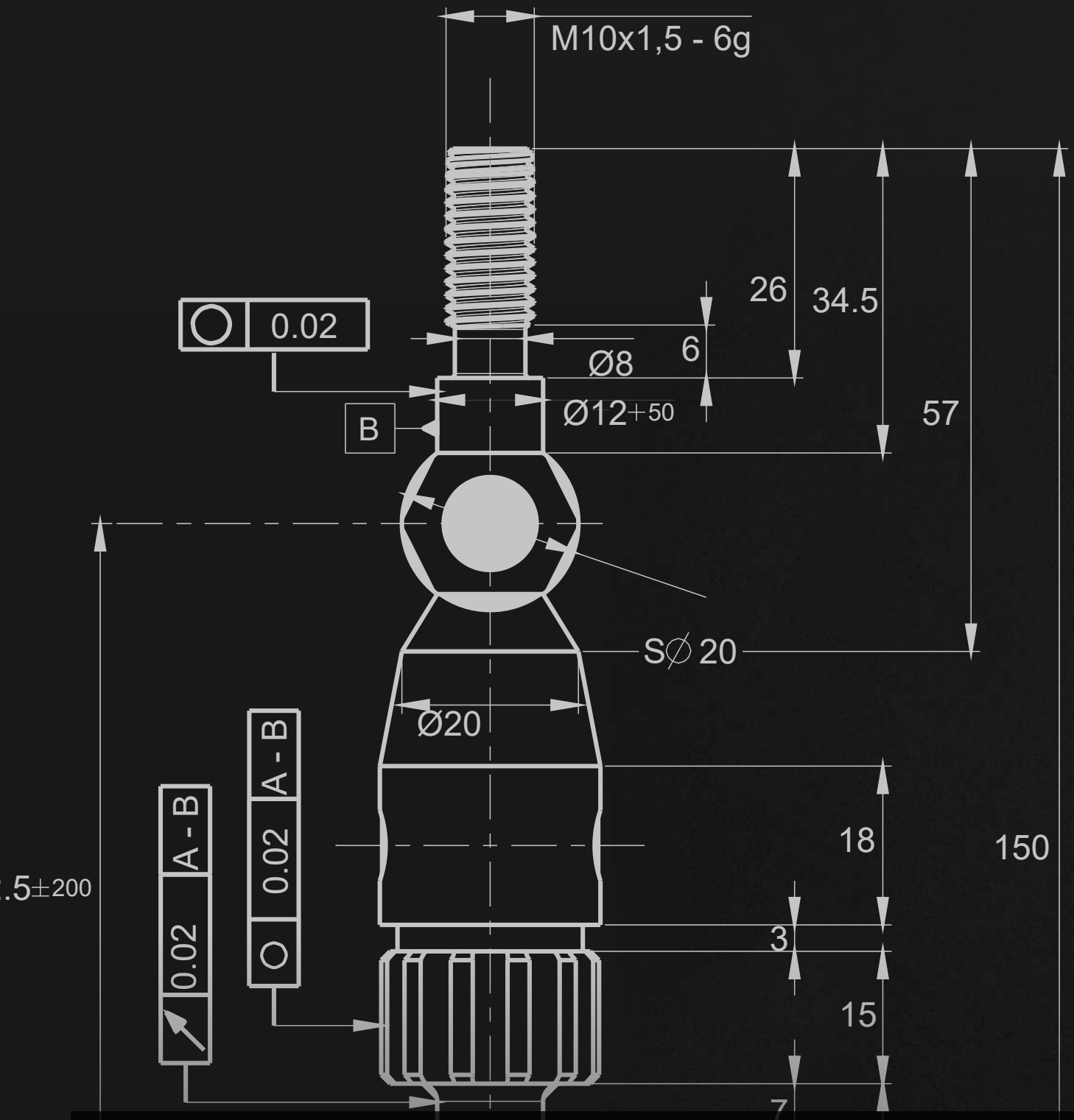

Auf dem neuesten Stand der Technik



**1 KLICK**  
**200 QUOTEN**  
**10 SEKUNDEN**



SEHEN SIE  
DAS VIDEO !

# Merkmale der Software



**CAD Software**

**CAD Import / Export**

**Erweiterte Gewindemessung**

**Fortgeschrittene Staubfilterung**



**Zugriffsmanagement - Sicherheitsstufe**

**Individualisierbare Anwenderschnittstelle**

**Formel-Assistent**

**Script Funktion**

**BT-Verbindung zu Sylvac-Instrumenten**

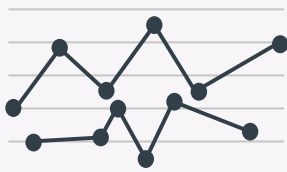

**Leicht ablesbare Ergebnisse**

**Datenexport**

**Statistikansicht**

**Protokoll-Editor**

**Offline-Programmierung**

**Automatische Werkstücks-/Programmerkennung**



**Einfach zu bedienen**

**Automatische Messung der Hauptmerkmale**

**Ein-Klick-Messung**

# Sylvac SCAN S25 & S25T



- Tischmaschine für Kleinteile
- Integriertes Anwender-Touchscreen
- Integrierte Kalibrierungsmaster und Temperatur-Sensoren für die Umgebungskontrolle
- Schnellspannaufnahme für Zubehör
- Hochauflösende Optiken für Mikroteile
- Reflex-Klick-Technologie
- Tilt-Achse für umfangreiche Gewindemessung
- Erweiterte Software-Funktionen
- Vollständig ausgestattet mit «Automation Ready»
- Motorisierter Reitstock
- Hochauflösender Sensor für komplexe Merkmale

## TECHNISCHE DATEN

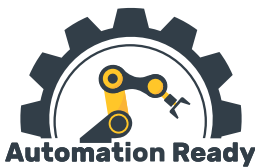

**KLIPPBARES SYSTEM**

		902-4020 - SCAN S25		902-4025 - SCAN S25T	
		Durchmesser	Länge	Durchmesser	Länge
Messbereich	mm	26	200	26	200
Auflösung	mm	0.0001			
Fehlergrenze	µm	Durchmesser : 0.9 + (D[mm]/100) / Länge : 2.5 + (L[mm]/200)			
Wiederholbarkeit 2σ	µm	Durchmesser : 0.5 / Länge : 0.8			
Aufnahmekapazität	mm	51	200	51	200
Neigungswinkel Gewindemess.		-		✓ 30°	
Gesch. der axialen Bewegung	mm/s	100			
Max. Teilgewicht	kg	3			
Gewicht der Maschine	kg	73			

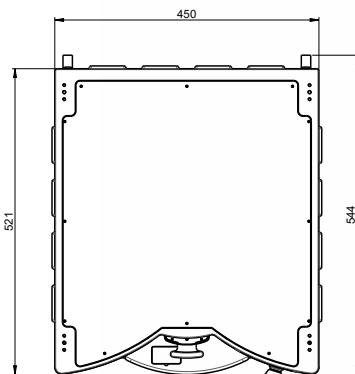

## LIEFERUNG

- Maschine gemäss technischen Daten
- Computer mit Bildschirm, Tastatur und Maus
- Mehrsprachiges Windows Betriebssystem
- Software Sylvac Reflex SCAN +
- Zubehör : 2x 902-6259 ISO / Adapter MK2, 2x 902-6202, 902-6161 & 902-6212
- Handbuch

# Sylvac SCAN S65(T), S65L(T)

- Optische Maschine für zylindrische Teile bis zu Ø65 mm
- Integriertes Bedienfeld mit Touchscreen
- Integrierter Kalibrierungsmaster und Temperatursensoren für die Umgebungskontrolle
- Einziehbares Dach für schwere Teile
- Optische Technologie der nächsten Generation
- Reflex-Klick-Technologie
- Optionale Neigungsachse für erweiterte Gewindemessung
- Erweiterte Softwarefunktionen
- Voll ausgestattet und „Automation Ready“
- Motorisierter Reitstock
- Schnellwechselwerkzeug



## TECHNISCHE DATEN



		902-4260 - SCAN S65		902-4265 - SCAN S65T		902-4262 - SCAN S65L		902-4267 - SCAN S65LT	
		Durchmesser	Länge	Durchmesser	Länge	Durchmesser	Länge	Durchmesser	Länge
Messbereich	mm	65	350	65	350	65	700	65	700
Auflösung	mm	0.0001							
Fehlergrenze	µm	Durchmesser : 1.0 + (D[mm]/100) / Länge : 3 + (L[mm]/200)							
Wiederholbarkeit 2σ	µm	Durchmesser : 0.5 / Länge : 1.8							
Aufnahmekapazität	mm	200	360	200	360	200	710	200	710
Neigungswinkel Gewindemess.		-		✓ 30°		-		✓ 30°	
Gesch. der axialen Bewegung	mm/s	160							
Max. Teilgewicht	kg	60							
Gewicht der Maschine	kg	420				500			

## LIEFERUNG

- Maschine gemäss technischen Daten, Lieferung mit Bildschirmhalterung
- Komputer mit Bildschirm, Tastatur und Maus
- Mehrsprachiges Windows Betriebssystem
- Software Sylvac Reflex SCAN +
- Zubehör : 2x 902-6259 ISO / Adapter MK2, 2x 902-6202, 902-6161 & 902-6212
- Handbuch

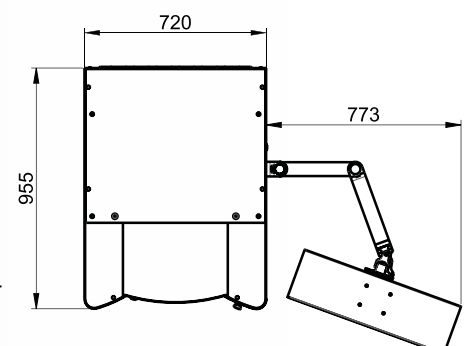

# Sylvac SCAN S145, S145L & S145XL



- Freistehende Maschine für größere Teile mit hoher Gewichtsbelastung
- Automation Ready
- Abnehmbares Dach für die Beladung von schweren Teilen
- Motorisierter Reitstock
- Werkzeug-Schnellspannaufnahme
- LED-Statusleuchte
- Sicherheitslichtschranke
- Integrierter Kalibrierungsmaster & Temperatursensoren für die Umgebungskontrolle
- Reflex-Klick-Technologie
- Erweiterte Software-Funktionen
- Optionale individualisierbare Skripte

## TECHNISCHE DATEN



		902-4145 - SCAN S145		902-4147 - SCAN S145L		902-4148 - SCAN S145XL	
		Durchmesser	Länge	Durchmesser	Länge	Durchmesser	Länge
Messbereich	mm	145	615	145	1280	145	1800
Auflösung	mm	Durchmesser : 0.0001 / Länge : 0.0001					
Fehlergrenze	µm	Durchmesser : 1.5 + (D[mm]/100) / Länge : 4 + (L[mm]/200)					
Wiederholbarkeit 2σ	µm	Durchmesser: 0.5 / Länge : 1.0					
Aufnahmekapazität	mm	254	615	254	1280	254	1800
Neigungswinkel Gewindemess.		✓					
Gesch. der axialen Bewegung	mm/s	160					
Max. Teilgewicht	kg	100					
Gewicht der Maschine	kg	530		650		797	

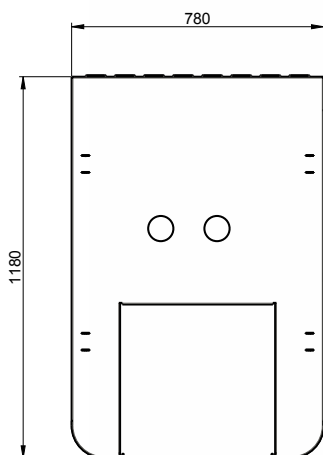

## LIEFERUNG

- Maschine gemäss technischen Daten
- Adapter für Morse 2 (902-6260) und Zuberhör 902-6210 und 902-6380.
- Tisch 350mm, 700mm als Option 902-6611 (nicht für XL)
- Mehrsprachiges Windows Betriebssystem
- Software Sylvac Reflex SCAN +
- Maschinenständer, mit Bildschirm- und Tastaturhalterung
- Handbuch

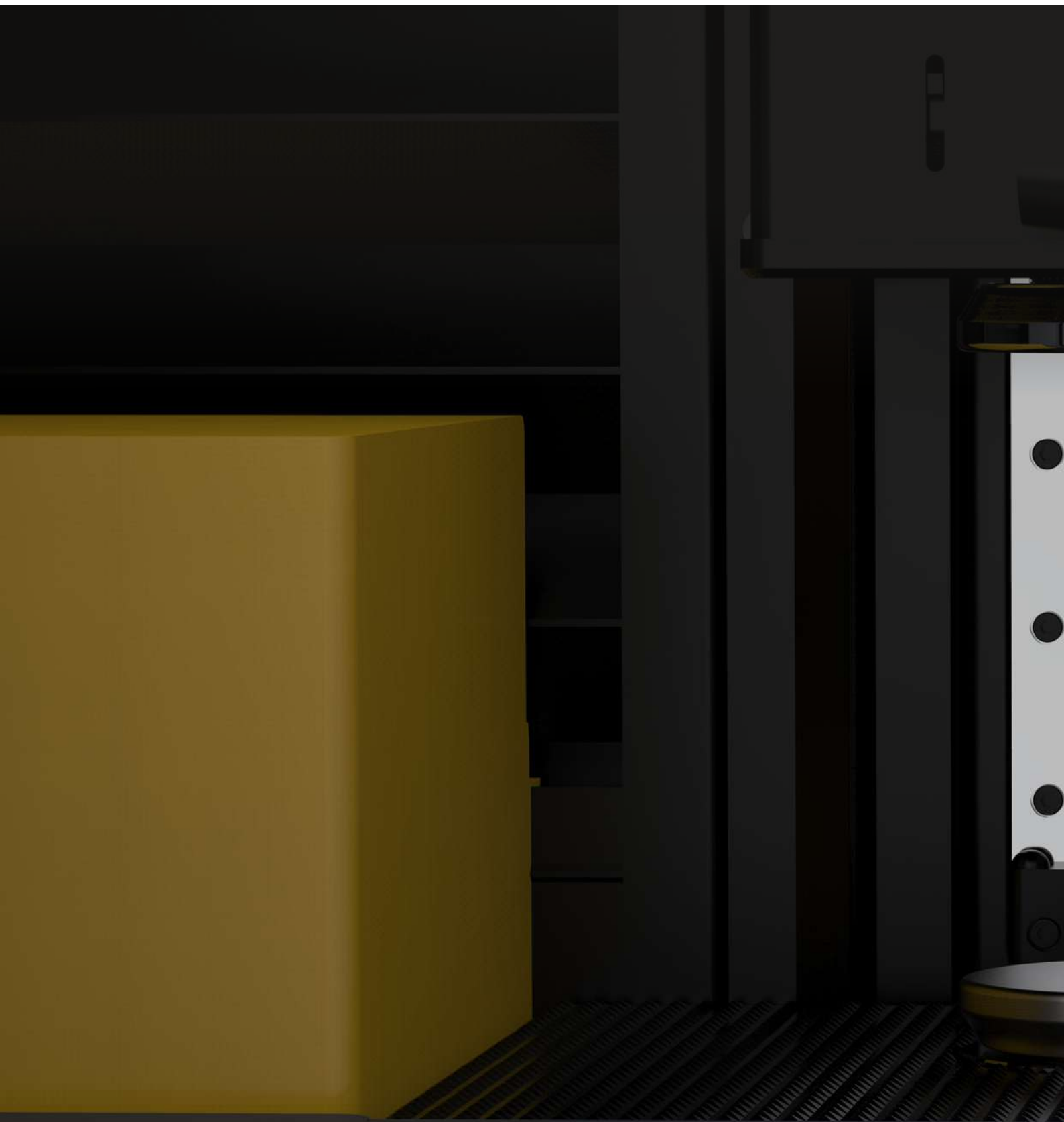

# Jetzt mit 3D-Taster.

Hochpräzise Messung von Rundlauf,

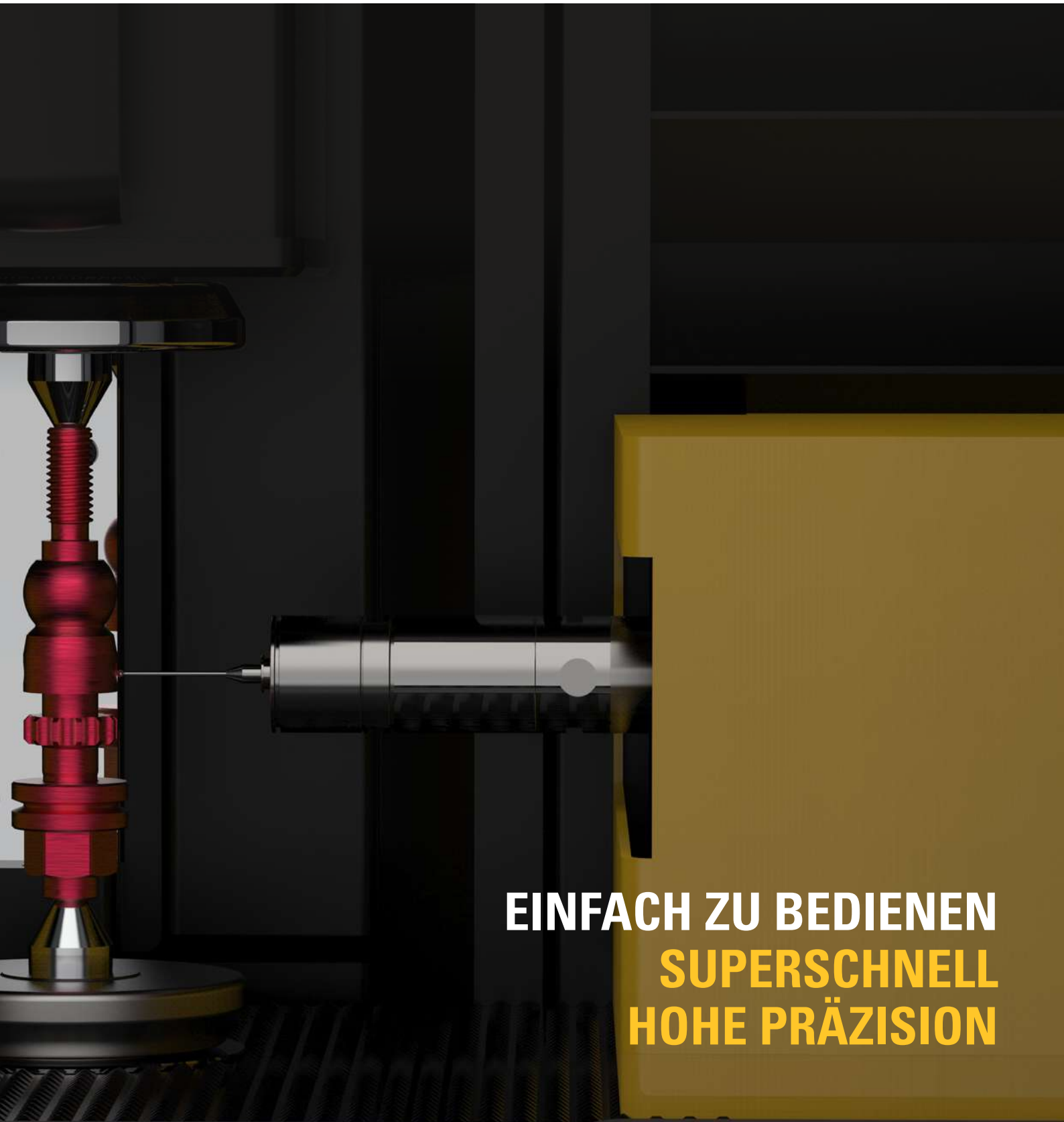

**EINFACH ZU BEDIENEN**  
**SUPERSCHNELL**  
**HOHE PRÄZISION**

, Form und inneren Merkmalen.

# Sylvac SCAN S145-P, S145L-P & S145XL-P

- Umfassende Messungen mit einem einzigen System
- Nahtlose Integration mit kombinierten Messungen von Sensoren.
- Einfache Programmierung dank benutzerfreundlicher Funktionen.
- Vollständige Tastschnittfähigkeit zur Messung der Form des Werkstücks
- Austauschbarer Taststift für besseren Zugang zu schwierigen Stellen.
- Automatisierte Routine zur Qualifizierung des Messtasters.
- Zu den typischen Messungen gehören: Abstand, Positionsabweichung und Formabweichung von Bohrungen, Rundheit, Radial- und Axialschlag.



## TECHNISCHE DATEN

		902-4145-05 - SCAN S145-P		902-4147-05 - SCAN S145L-P		902-4148-05 - SCAN S145XL-P	
		Durchmesser	Länge	Durchmesser	Länge	Durchmesser	Länge
Messbereich	mm	145	615	145	1230	145	1750
Auflösung	mm	Durchmesser : 0.0001 / Länge : 0.0001					
Fehlergrenze	µm	Durchmesser : 1.5 + (D[mm]/100) / Länge : 4 + (L[mm]/200)					
Wiederholbarkeit 2σ	µm	Durchmesser: 0.5 / Länge : 1.0					
Aufnahmekapazität	mm	200	615	200	1280	200	1800
Gesch. der axialen Bewegung	mm/s	160					
Max. Teilgewicht	kg	100					
Gewicht der Maschine	kg	550		670		817	

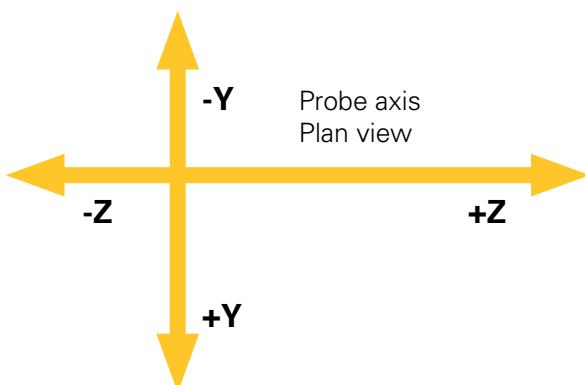

Taster Messvolumen			
Axis	S145-P	S145L-P	S145XL-P
PX	615mm	1230mm	1750mm
PY	+60mm / -40mm		
PZ	130mm / -15mm		



Vollständige Bewegung der 2D-Achse bietet eine kompromisslose Messung

Taster Renishaw SP25M

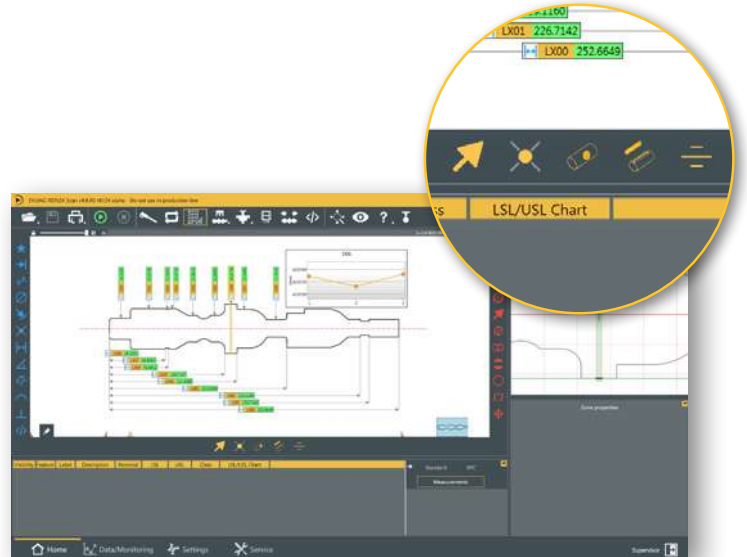

Hauptschnittstelle mit Ikonenleiste 3D-Taster

### TYPISCHE MESSMERKMALE

#### Bohrungen

- Größe/Durchmesser
- Tiefe
- Position
- Formular
- Winkelposition

#### Aussparung/Nut

- Länge
- Breite
- Tiefe
- Symmetrie
- Position
- Form
- Winkelposition

#### Entfernungen

- Länge
- Durchmesser
- Freistich\*
- Nut

#### Dynamisch

- Radiale Rundlauf
- Axialer Rundlauf
- Rundheit
- Zylindrizität

\* mit entsprechendem Tastereinsatz



Beispiele für Teile, die eine besondere Behandlung erfordern

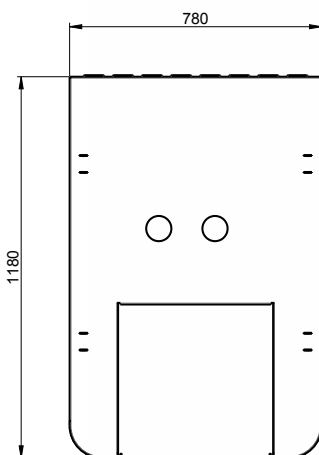

### LIEFERUNG

- Maschine entsprechend den technischen Daten der Standardmaschinen S145, S145L oder S145XL
- 1x SM25-1 Abtastmodul (902-5002)
- 2x SH25-1 Taststifthalter (902-5003)
- 1x Tastereinsatz Ø1,5 mm x L30mm (M3) (902-5010)

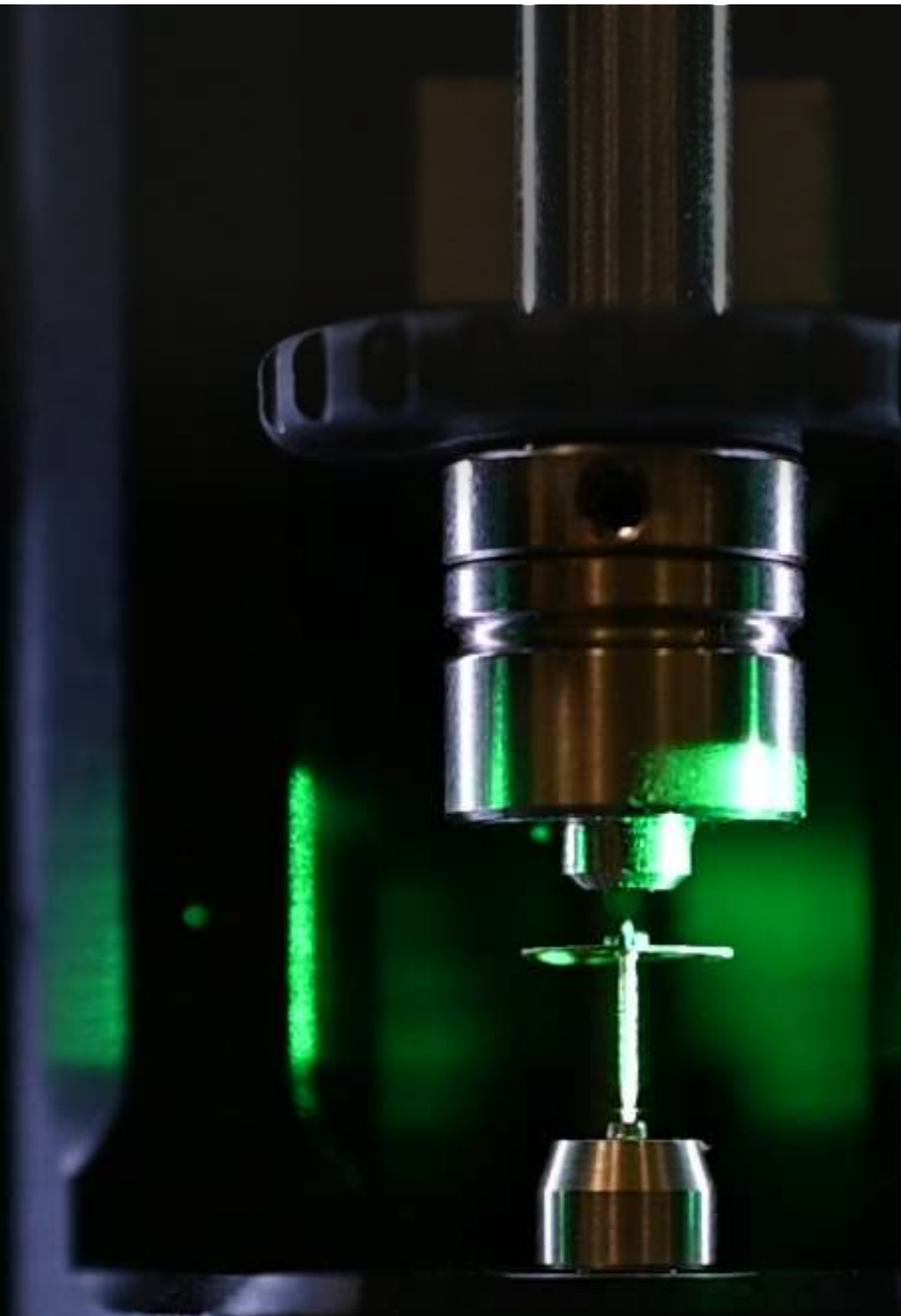

# Modulare Halterung

Das Must-have für all Ihre Kleinteile

# OPTISCHE MESSMASCHINEN S25 / S25T

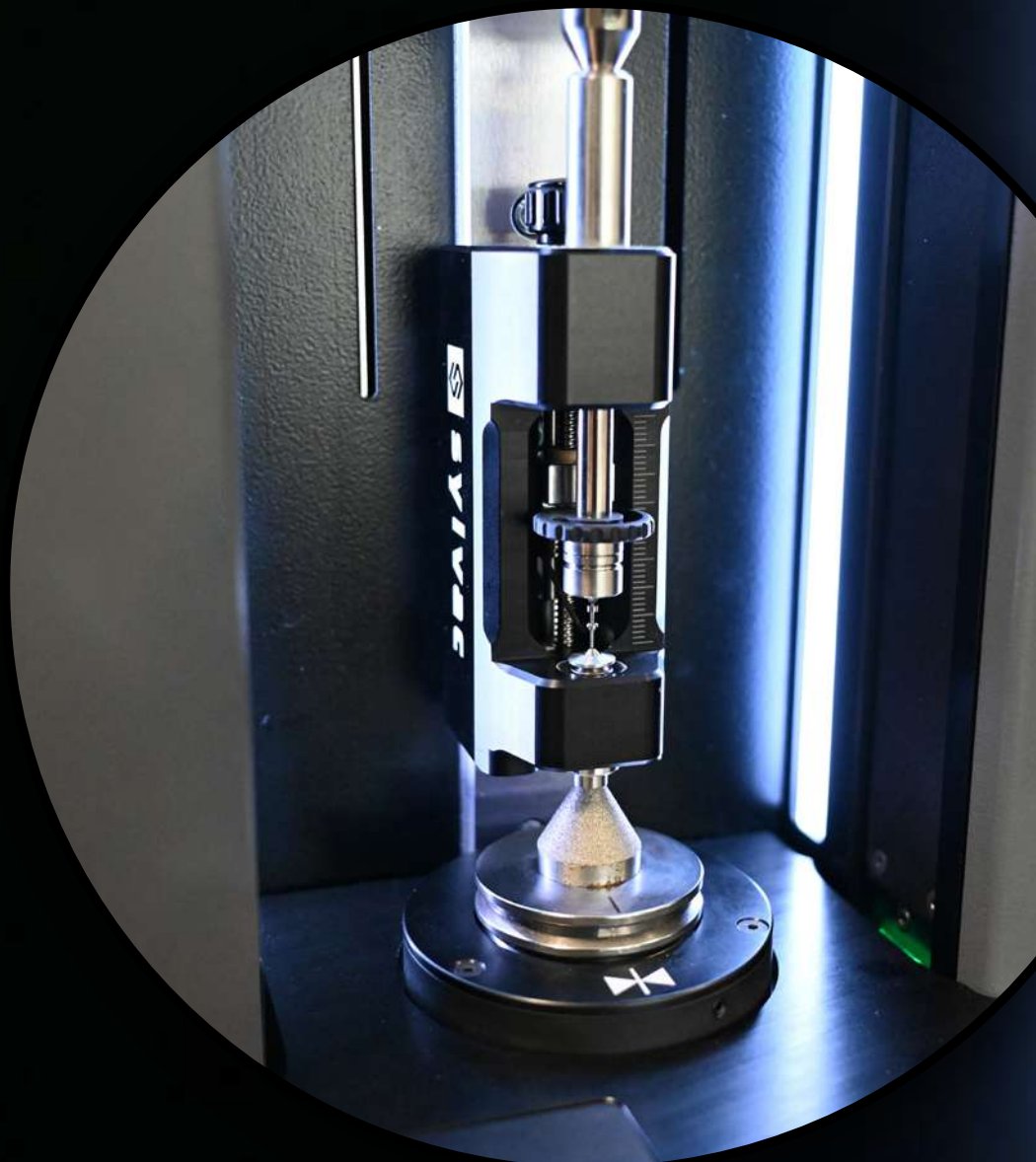

# Spezifikationen der Softwares

<b>FUNKTIONEN</b>	<b>Sylvac RS+</b>	<b>Sylvac RS+ PRO</b>	<b>Sylvac RS+ EXPERT</b>
Automatische Messung der Hauptfeatures (Durchmesser, Länge, Winkel, Radien)	✓	✓	✓
Automatische Werkstücks/Programmerkennung	✓	✓	✓
Protokoll-Editor	✓	✓	✓
Datenexport	✓	✓	✓
SPC Basisberechnung	✓	✓	✓
Zugangs-Berechtigung – Sicherheitsstufe	Mehrere	Mehrere	
Offline-Programmierung	Option	Option	
Fortgeschrittene Staubfilterung	✓	✓	✓
Statistikansicht	✓	✓	✓
CAD Import / Export / Vergleichsmessung		✓	✓
Script-Funktion		✓	✓
Überwachung SPC-Modul		✓	✓
Gewinde-Assistent für kundenspezifische Gewinde		✓	✓
Parametrische Programme			✓
APC			✓

<b>FORMTOLERANZEN – FUNKTIONSÜBERBLICK</b>	<b>Sylvac RS+</b>	<b>Sylvac RS+ PRO</b>	<b>Sylvac RS+ EXPERT</b>
Durchmesser	✓	✓	✓
Längen, Höhen, Abstände	✓	✓	✓
Winkel, Schrägen	✓	✓	✓
Radien	✓	✓	✓
Rundheit	✓	✓	✓
Zylinderform	✓	✓	✓
Schlüsselweiten	✓	✓	✓
Rotationsdurchmesser	✓	✓	✓
Rundlauf	✓	✓	✓
Konzentrität	✓	✓	✓
Gewinde (parallel)	✓	✓	✓
Gewinde kegelig	✓	✓	✓
Erweiterte Gewinde (Wurzeldetail, Kegel, mehrgängiges, Schneckenschrauben,...)	Nur mit Tilt Maschinen	Nur mit Tilt Maschinen	Nur mit Tilt Maschinen
Sondergewinde (Knochenschrauben, Zahnimplantate, etc.)		✓	✓
Rechtwinkligkeit	✓	✓	✓
Formabweichung	✓	✓	✓
Geradheit	✓	✓	✓
Unterbrochene Durchmesser (Nuten, Turbinen)	✓	✓	✓

# Investition

## EIN SCHNELLER RETURN ON INVESTMENT!

Da sich die Investition lohnen muss, um sinnvolle Entscheidungen zu treffen, hat Sylvac ein Programm entwickelt, mit dem Sie die zu erwartende Amortisierungszeit berechnen können. Dies hängt vom Profil Ihres Unternehmens und der erwarteten Nutzung der Maschine ab.

In den meisten Fällen werden Sie feststellen, dass die Amortisierungszeit nicht mehr als 6 Monate beträgt. Zudem wird sich die Qualität Ihrer Messungen verbessern!



## KONVENTIONNELLE METHODEN MIT MEHREREN INSTRUMENTEN:



**10-30 Min**  
PRÜFZEIT

## SYLVAC-SCAN SERIEN :



**30-60 Sek**  
PRÜFZEIT

# Massgeschneiderte Lösungen



## SPANNTECHNIKLÖSUNGEN FÜR AUTOMATISIERTE LÖSUNGEN

Zusätzlich zu unseren Standardeinrichtungen können auch maßgeschneiderte Lösungen entwickelt werden, die Ihre Messvorgänge verbessern.

## SOFTWARE

Dank Reflex SCAN+ und ihrer flexiblen Open-Script-Option lassen sich individuelle Software-Features und Makros erstellen.

## VERMESSEN VON ZYLINDRISCHEN WERKSTÜCKEN EINFACHER DENN JE !

- Vereinfachte Qualitätskontrolle für Ihre Werkstücke !
- Nun auch in einer vollautomatischen Version
- Schnelles automatisiertes Laden/Entladen von Werkstücken durch einen Roboter mit Sortierung nach Ergebnissen
- Feedback an Fertigungsmaschinen zur Korrektur von Werkstücken mit APC

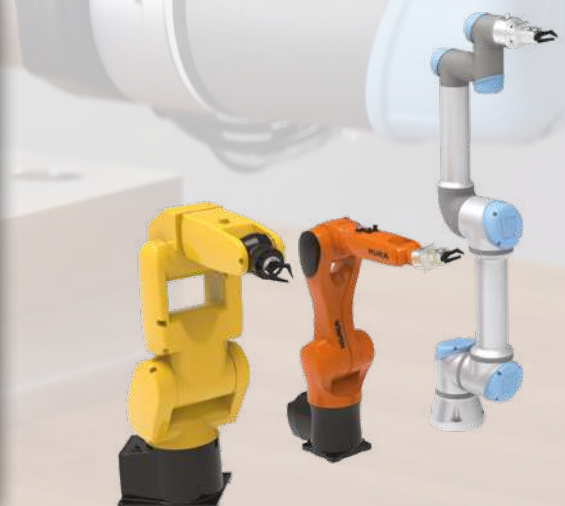
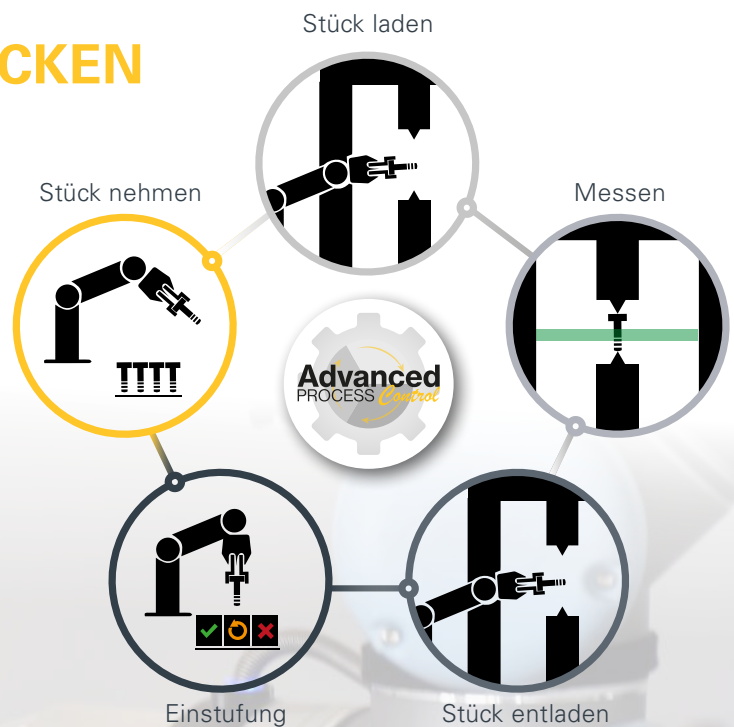

# Anwendungen



MEDIZINAL

Wir können alle Ihre Komponenten mit unseren Maschinen speziell für die Industrie können wir alle Ihre Komponenten



VERPACKUNG



KOSMETIK



SANITÄR



KUNSTOFFEN

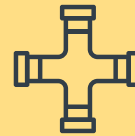

HYDRAULIK



PNEUMATIK



STECKER



AUTOMOBIL



LUFT- UND RAUMFAHRT



SPRITZGIESSEN



PHARMA



ELEKTROMOTOREN



MUNITION



GEWINDE



UHRENINDUSTRIE



# Accessories

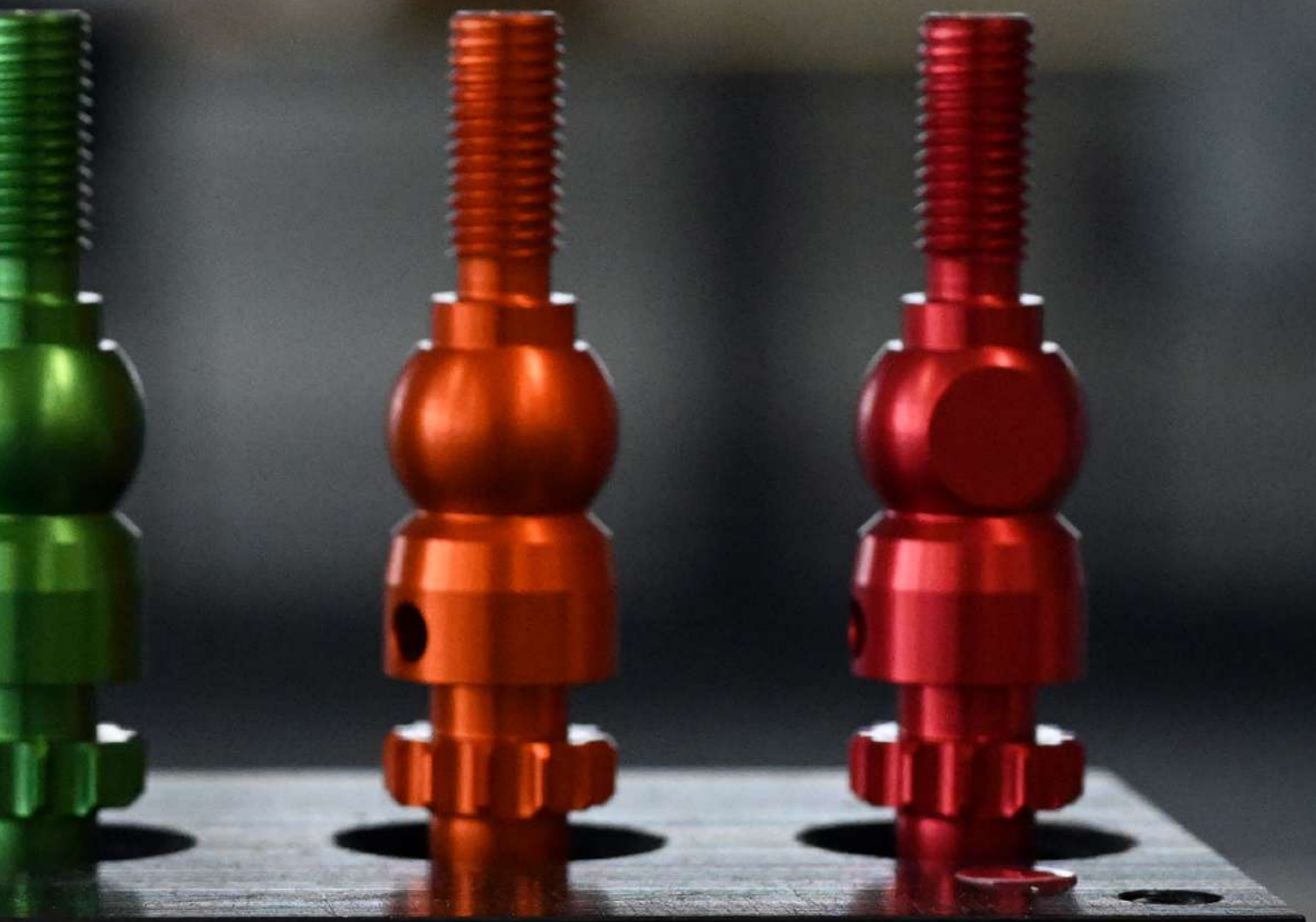

Zentrierspitzen, Drehende zentrierspitzen, Spannbacken



en, Planscheiben, Pneumatische 3-Backenfutter, etc.

# Zubehör

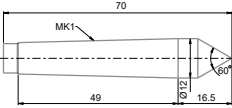
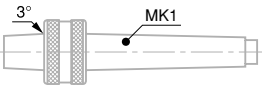
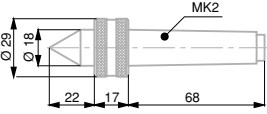
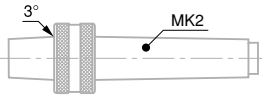
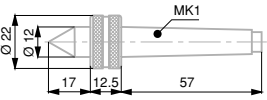
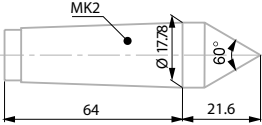
## ZENTRIERSPITZEN UND DREHENDE ZENTRIERSPITZEN

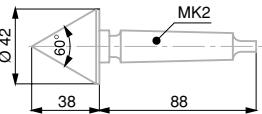
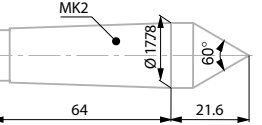
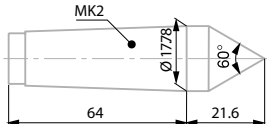
		S25/S65	Morse 2 F60	S145	
	<b>902-6000</b>	Zentrierspitze 10 mm MK1	• Erfordert 902-6258	• Erfordert 902-6360	• Erfordert 902-6360
	<b>902-6160</b>	Mitdrehende Zentrierspitze mit Aussenkegel B12 und Schaft MK 1	• Erfordert 902-6258	• Erfordert 902-6360	• Erfordert 902-6360
	<b>902-6161</b>	Mitdrehende Zentrierspitze, Schaft MK 2	•	•	•
	<b>902-6162</b>	Mitdrehende Zentrierspitze mit Aussenkegel B18 und Schaft MK 2	•	•	•
	<b>902-6163</b>	Mitdrehende Zentrierspitze, Schaft MK 1	• Erfordert 902-6258	• Erfordert 902-6360	• Erfordert 902-6360
	<b>902-6202</b>	Zentrierspitze 17.78 mm, extra (standardmässig mit Sylvac-SCAN S25, S65 und S145 geliefert)	•	•	•
 BILD BALD VERFÜGBAR	<b>902-6203</b>	Antriebsspitze (diamantbeschichtet 10mm)	• Erfordert 902-6258	• Erfordert 902-6360	• Erfordert 902-6360
	<b>902-6210</b>	Antriebsspitze, Ø 42 mm mit Schaft MK 2, diamantbeschichtet	•	•	•
	<b>902-6211</b>	Antriebsspitze Ø 42mm (nicht diamantbeschichtet)	•	•	•
	<b>902-6212</b>	Diamantbeschichtet Zentrierspitze MK2, , Ø 17mm	•	•	•

### ZENTRIERSPITZEN UND DREHENDE ZENTRIERSPITZEN

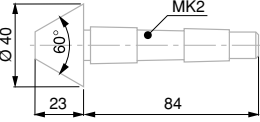
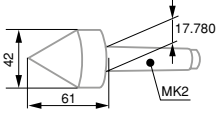
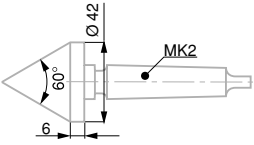
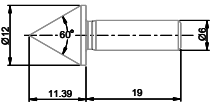
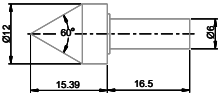
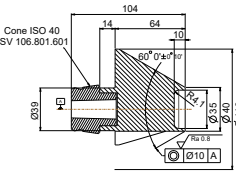
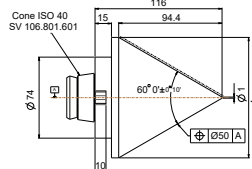
		S25/S65	Morse 2 F60	S145
	<b>902-6341</b>	Zentrierspitze, Ø 15÷40 mm, und Schaft MK 2		•
	<b>902-6380</b>	Mitdrehende Zentrierspitze Ø 42mm MK2		•
	<b>902-6410</b>	Antriebsspitze - diamantbeschichtet, mit Bezugsdurchmesser. Ø 42 mm max		•
	<b>902-6420</b>	Kleine Zentrierspitze		• Erfordert 902-6251
	<b>902-6421</b>	Kleine mitdrehende Zentrierspitze		• Erfordert 902-6251
	<b>902-6430</b>	Feste Spitze Ø110 mit Diamantbeschichtung		•
	<b>902-6431</b>	Drehendes Zentrum Ø110		•

### HOHLSPITZEN

	<b>902-6204</b>	Hohlspitze Ø10mm Kapazität Ø3 - 10mm		• Erfordert 902-6251
	<b>902-6205</b>	Hohlspitze Ø20mm Kapazität Ø5 - 20mm		• Erfordert 902-6251

# Zubehör

## INVERTIERTE V-ZENTREN

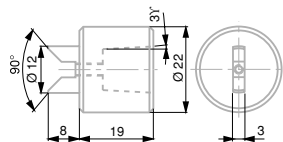
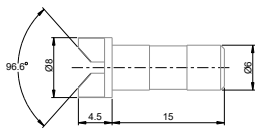
**902-6206**Drehhohlspitze Ø10mm  
Kapazität Ø3 - 10mm**S25/S65****Morse 2  
F60****S145**●  
Erfordert  
902-6360  
902-6160●  
Erfordert  
902-6360  
902-6160●  
Erfordert  
902-6360  
902-6160**902-6214**

Female Mitte Ø1.7 - 5.4mm

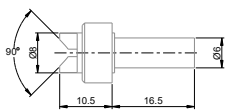
●  
Erfordert  
902-6251●  
Erfordert  
902-6251●  
Erfordert  
902-6251**902-6215**

Drehbare weibliche Zentrierbuchse Ø 1,7–5,4 mm

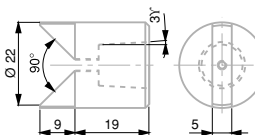
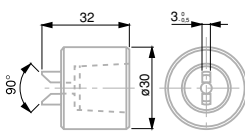
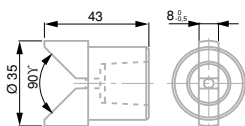
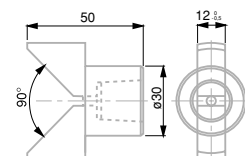
●  
Erfordert  
902-6251●  
Erfordert  
902-6251●  
Erfordert  
902-6251**902-6207**Drehhohlspitze Ø20mm  
Kapazität Ø5 - 20mm●  
Erfordert  
902-6360  
902-6160●  
Erfordert  
902-6360  
902-6160●  
Erfordert  
902-6360  
902-6160**902-6310**Hohlspitze Ø10mm  
Kapazität Ø3 - 10mm●  
Erfordert  
902-6162●  
Erfordert  
902-6162●  
Erfordert  
902-6162**902-6311**Drehhohlspitze Ø30  
Kapazität Ø5 - 30mm●  
Erfordert  
902-6162●  
Erfordert  
902-6162●  
Erfordert  
902-6162**902-6312**

Hohlspitze Ø45mm

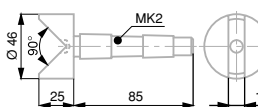
●  
Erfordert  
902-6162●  
Erfordert  
902-6162●  
Erfordert  
902-6162**902-6340**Hohlspitze Ø40mm MK2  
Kapazität Ø5 - 40mm

●

●

●

**SPANNBACKEN**

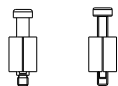
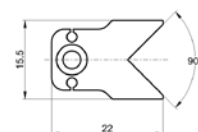
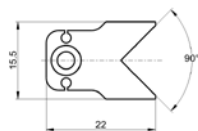
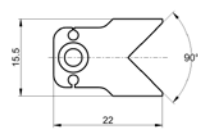
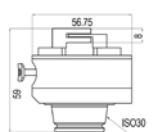
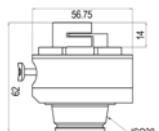
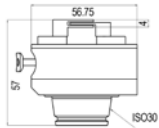
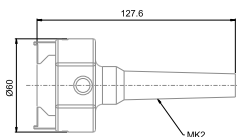

**BILD BALD VERFÜGBAR**

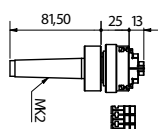
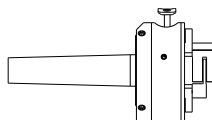
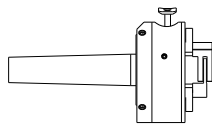
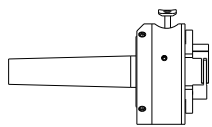
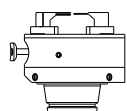

		S25/S65	Morse 2 F60	S145
902-6222	2-Aussenbackenfutter MK2		●	● Erfordert 902-6260
902-6270	2-Backenfutter Ø 0-20mm mit Backen H=4mm (nur die linke Backe ist austauschbar)	●		
902-6271	2-Backenfutter Ø 0-20mm mit Backen H=8mm (nur die linke Backe ist austauschbar)	●		
902-6272	2-Backenfutter Ø 0-20mm mit Backen H=14mm (nur die linke Backe ist austauschbar)	●		
902-6273	Linke Außenbacken Ø 0-20mm H=4mm	Für 902-6267, 902-6268, 902-6269 902-6270, 902-6271 und 902-6272	Für 902-6267, 902-6268, 902-6269 902-6270, 902-6271 und 902-6272	Für 902-6267, 902-6268, 902-6269 902-6270, 902-6271 und 902-6272
902-6274	Linke Außenbacken Ø 0-20mm H=8mm	Für 902-6267, 902-6268, 902-6269 902-6270, 902-6271 und 902-6272	Für 902-6267, 902-6268, 902-6269 902-6270, 902-6271 und 902-6272	Für 902-6267, 902-6268, 902-6269 902-6270, 902-6271 und 902-6272
902-6275	Linke Außenbacken Ø 0-20mm H=14mm	Für 902-6267, 902-6268, 902-6269 902-6270, 902-6271 und 902-6272	Für 902-6267, 902-6268, 902-6269 902-6270, 902-6271 und 902-6272	Für 902-6267, 902-6268, 902-6269 902-6270, 902-6271 und 902-6272
902-6276	Erhöhung für Aussenspannbacken, H=10mm Stapelbar, maximal 2x10mm (für Futter 902-6270, 902-6271, 902-6272)	Für 902-6267, 902-6268, 902-6269 902-6270, 902-6271 und 902-6272	Für 902-6267, 902-6268, 902-6269 902-6270, 902-6271 und 902-6272	Für 902-6267, 902-6268, 902-6269 902-6270, 902-6271 und 902-6272
902-6288	Erhöhung für Aussenspannbacken, H=50mm (für Futter 902-6270, 902-6271, 902-6272)	Für 902-6267, 902-6268, 902-6269 902-6270, 902-6271 und 902-6272	Für 902-6267, 902-6268, 902-6269 902-6270, 902-6271 und 902-6272	Für 902-6267, 902-6268, 902-6269 902-6270, 902-6271 und 902-6272
902-6278	2-Backenfutter Ø 0-7mm mit Backen H=1.5mm	●		
902-6267	2-Backenfutter Ø 0-20mm MK2 mit Backen H=4mm (nur die linke Backe ist austauschbar, wird als Paar geliefert)		●	● Erfordert 902-6260
902-6268	2-Backenfutter Ø 0-20mm MK2 mit Backen H=8mm (nur die linke Backe ist austauschbar)		●	● Erfordert 902-6260
902-6269	2-Backenfutter Ø 0-20mm MK2 mit Backen H=14mm (nur die linke Backe ist austauschbar)		●	● Erfordert 902-6260
902-6306	3-Backenfutter MK2 Aussenklemmung Ø 0.5mm - 41mm Innenklemmung Ø 12mm - 36mm Höhe der Stufe : 5mm	●	●	● Erfordert 902-6260

# Zubehör

## SPANNBACKEN

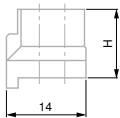
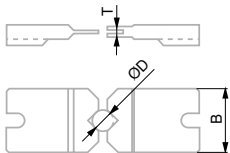
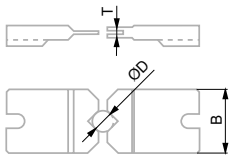
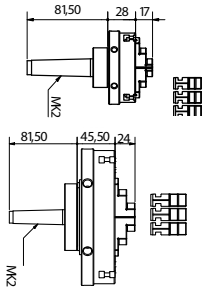

		S25/S65	Morse 2 F60	S145
<b>902-6307</b>	3-Backenfutter MK2 Aussenklemmung Ø 1mm - 71mm Innenklemmung Ø 18mm - 66mm Höhe der Stufe : 10mm	•	•	
<b>902-6308</b>	3-Backenfutter ISO40 Aussenklemmung Ø 1mm - 150mm Innenklemmung Ø 34mm - 174mm Höhe der Stufe : 10mm			•
<b>902-6140</b> 6÷12mm / T=15mm	Außenspannbacken, paarweise	Für 902-6220, 902-6221, 902-6222, 902-6223	Für 902-6220, 902-6221, 902-6222, 902-6223	Für 902-6220, 902-6221, 902-6222, 902-6223
<b>902-6141</b> 0÷6mm / T=1.5mm				
<b>902-6142</b> 0÷6mm / T=3mm				
<b>902-6143</b> 6÷12mm / T=3mm				
<b>902-6144</b> 12÷18mm / T=6mm				
<b>902-6145</b> 18÷24mm / T=9mm				
<b>902-6152</b> 0÷6mm / T=6mm				
<b>902-6153</b> 0÷6mm / T=15mm				
Satz mit 5 Artikel	<b>Außenspannbacken, paarweise geliefert</b> 902-6141 : Aufnahmen für Aussendurchmesser dia 0-6mm, T1=1.5mm, B=18mm 902-6142 : Aufnahmen für Aussendurchmesser dia 0-6mm, T1=1.3mm, B=18mm 902-6143 : Aufnahmen für Aussendurchmesser dia 6-12mm, T1=3mm, B=18mm 902-6144 : Aufnahmen für Aussendurchmesser dia 12-18mm, T1=6mm, B=20mm 902-6145 : Aufnahmen für Aussendurchmesser dia 18-24mm, T1=9mm, B=25mm	Mit 902-6220, 902-6221, 902- 6222, 902-6223	Mit 902-6220, 902-6221, 902- 6222, 902-6223	Mit 902-6220, 902-6221, 902- 6222, 902-6223
<b>902-6154</b> H=22				
<b>902-6231</b>	Erhöhung für Außenspannbacken, paarweise geliefert	Mit 902-6220, 902-6221, 902- 6222, 902-6223	Mit 902-6220, 902-6221, 902- 6222, 902-6223	Mit 902-6220, 902-6221, 902- 6222, 902-6223

## AUTOMATISCHE 3-BACKENFUTTER

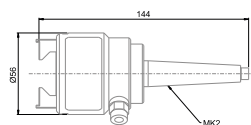
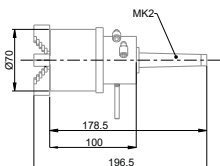

		S25/S65	Morse 2 F60	S145
<b>902-6309</b>	Pneumatisches 3-Backenfutter MK2 1mm - 60mm		•	
<b>902-6223</b>	Pneumatisches 2-Backenfutter MK2	•	•	
<b>902-6290</b>	Automatische Version des 2-Backenfutter (902-6270)	•		

## PLANSCHHEIBEN

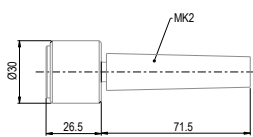
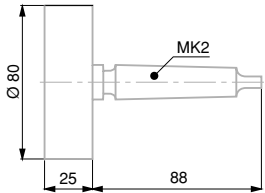
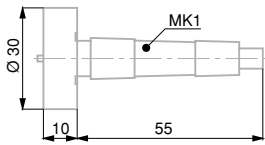

<b>902-6208</b>	Planschleibe, Ø 30 mm MK1	• Erfordert 902-6258	• Erfordert 902-6360	• Erfordert 902-6360
<b>902-6209</b>	Planschleibe, Ø 80 mm MK2	•	•	•
<b>902-6228</b>	Magnetspannscheibe Ø0-24 mm MK2	•	•	•

## ADAPTER

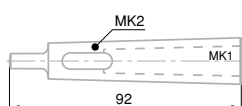
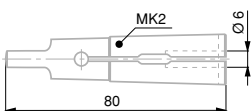
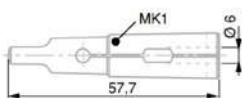
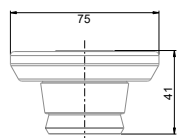
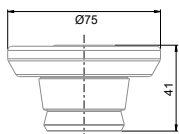
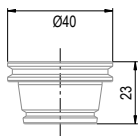

		S25/S65	Morse 2 F60	S145
<b>902-6258</b>	Adapter MK1 für SCAN S25	•		
<b>902-6259</b>	Adapter MK2 für SCAN S25	•		
<b>902-6260</b>	Adapter MK2 für SCAN S145			•
<b>902-6263</b>	Adapter MK3 für SCAN S145			•
<b>902-6250</b>	Spannzange Ø 6 mm MK1	• Erfordert 902-6258	• Erfordert 902-6360	• Erfordert 902-6360
<b>902-6251</b>	Spannzange Ø 6 mm MK2	•	•	•
<b>902-6360</b>	Reduzierhülse DIN 2185 MK A/I 2:1	•	•	•

# Zubehör

## SOFTWARE



		F60	S145	S25/S65
***	Reflex SCAN+ Standard (geliefert mit 902-4060, 902-4062, 902-4065, 902-4067, 902-4020 & 902-4025)	•	•	•
902-7015	Reflex SCAN+ Offline Software	•	•	•
902-7021	Reflex-Scan+ «PRO» einschließlich, erweiterter Gewinde-Assistent, CAD-Vergleich, SPC-Überwachung, Skripting	•	•	•
902-7022	Reflex-SCAN+ PRO Offline	•	•	•
902-7023	Reflex SCAN+ Expert	•	•	•
902-7024	Reflex SCAN+ Expert Offline	•	•	•
902-7025	Reflex SCAN+ Expert upgrade from PRO	•	•	•

## GREIFEN VON KLEINTEILEN

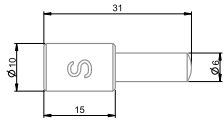

**902-6330**

Zentrierte, magnetisierte Magnetplatte - SÜD für die Reitstock

F60

S145

S25/S65

•  
Erfordert  
902-6251

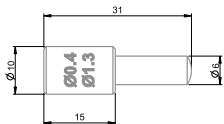

**902-6335**

Magnetgreifer mit V für Werkstücke mit Ansatz  $\varnothing 0.4\text{mm} - 1.3\text{mm}$ , magnetisiert - NORD

•  
Erfordert  
902-6251

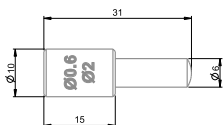

**902-6336**

Magnetgreifer mit V für Werkstücke mit Ansatz  $\varnothing 0.6\text{mm} - 2.0\text{mm}$ , magnetisiert - NORD

•  
Erfordert  
902-6251

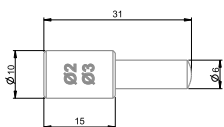

**902-6337**

Magnetgreifer mit V für Werkstücke mit Ansatz  $\varnothing 2.0\text{mm} - 3.0\text{mm}$ , magnetisiert - NORD

•  
Erfordert  
902-6251



**902-6339**

Kit de 3 NORD-Magnetplatte (902-6335, 902-6336, 902-6337) und 1 SÜD-Magnet (602-6330)

•  
Erfordert  
902-6251

## Modulare Halterung für Mikroteile

- Entdecken Sie unsere brandneue Modulare Halterung für Mikroteile für unsere **Sylvac-SCAN-Maschinen S25 und S25T**, mit der statische und dynamische Messungen an zylindrischen Teilen durchgeführt werden können. Es sind keine besonderen Einstellungen erforderlich. Die Beladung des Werkstücks erfolgt auf einer horizontalen Arbeitsfläche oder direkt auf der Maschine.
- Es sind keine besonderen Einstellungen erforderlich.
- Die Beladung des Werkstücks erfolgt auf einer horizontalen Arbeitsfläche oder direkt auf der Maschine.



### TECHNISCHE DATEN

		902-6242
Messkapazität Länge	mm	0-25
Messkapazität Durchmesser	mm	Ø0 -> Ø20
Statische Messung		✓
Dynamische Messung		✓
Wiederholbarkeit (magnetisiertes Teil)	mm	< 0.010 (dynamische Messung)
Wiederholbarkeit (nicht magnetisiertes Teil)	mm	< 0.0025 (dynamische Messung)

### BEISPIELE FÜR ZU MESSENDE TEILE



L=78mm  
 Ø max= 2mm  
 Ø min= 0.3mm



L=3.3mm  
 Ø max=3.3mm  
 Ø min=0.2mm



L=8mm  
 Ø max=0.8mm  
 Ø min=0.25mm

### TIPP

- Anpassbar an Ihre Bedürfnisse
- Austauschbare Tipp
- Magnetische und nichtmagnetische Tipp



## EMBOUTS ET ACCESSOIRES STANDARDS

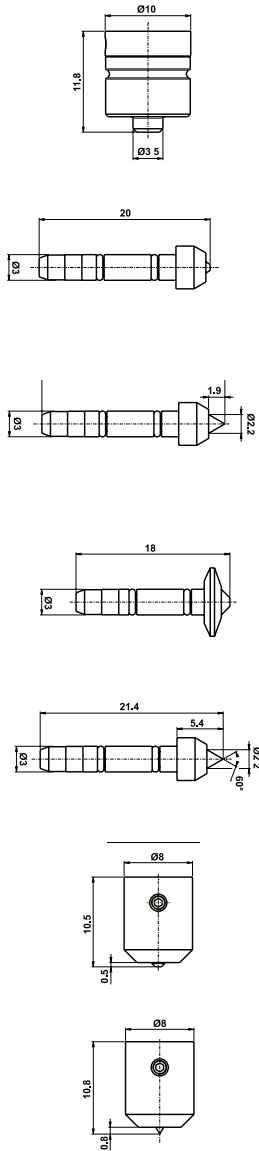

902-6243	Obere Magnetplatte SÜD
902-6244	Unteres magnetisches Zentrum weiblich
902-6245	Unteres magnetisches Tipp männlich
902-6246	Unteres nicht magnetisches Zentrum weiblich
902-6247	Unteres nicht magnetisches Tipp
902-6248	Drehbare obere Mitte weiblich
902-6249	Drehbare obere Tipp männlich

Nur zur Verwendung mit der modularen Vorrichtung, die auf einem SCAN S25 oder S25T montiert ist. Individuelle Endstücke auf Anfrage.

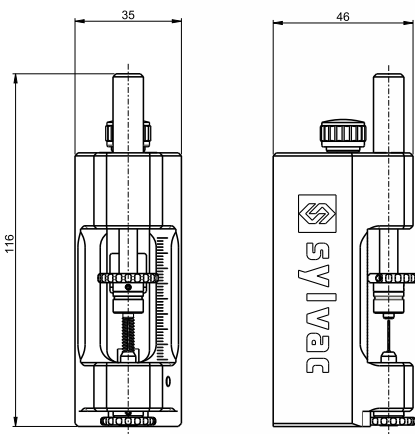

### LIEFERUNG

- Geräte nach technischen Spezifikationen.
- Wird ohne Spitzen geliefert

## ANDERES ZUBEHÖR



		F60	S145	S25/S65
	<b>902-6012</b>	Gold Demonstration Stück	•	•
	<b>902-6013</b>	Gold Demonstration Stück für Gewindemessung	•	•
	<b>902-6014</b>	Gold Demonstration Stück XL		•
	<b>902-6600</b>	Tisch für Sylvac SCAN F60 (85 x 85 x 70 cm)	•	•
	<b>902-6601</b>	Schrank für Sylvac SCAN F60 mit PC-Fach, Schublade mit Schloss und Arm für Tastatur und Bildschirm	•	
	<b>902-6602</b>	Tisch S25T (75x75mm), wählbare Höhe 75cm oder 105cm		•
	<b>902-6605</b>	Höhenverstellbarer Tisch (71–1140 mm) für Tastatur, Bildschirm und Maus (80 x 60mm)	•	•



BILD BALD VERFÜGBAR



BILD BALD VERFÜGBAR



BILD BALD VERFÜGBAR

		F60	S145	S25/S65
902-6607	Schubfach für SCAN F60 (einschliesslich mit 902-6601)	•		
902-6006	Plastiform Koffer für SCAN und VISIO	•	•	•
902-6609	Rack	•	•	•
902-6611	Option Tisch 700mm (ersetzt den Standardtisch 350mm)		•	
902-6613	Scan-S65/T Maschinenständer H=600 mm			• Nur S65- Serie
902-6614	Scan-S65L/LT machine stand H=350mm			• Nur S65- Serie
602-104-01	Schutzhülle			•

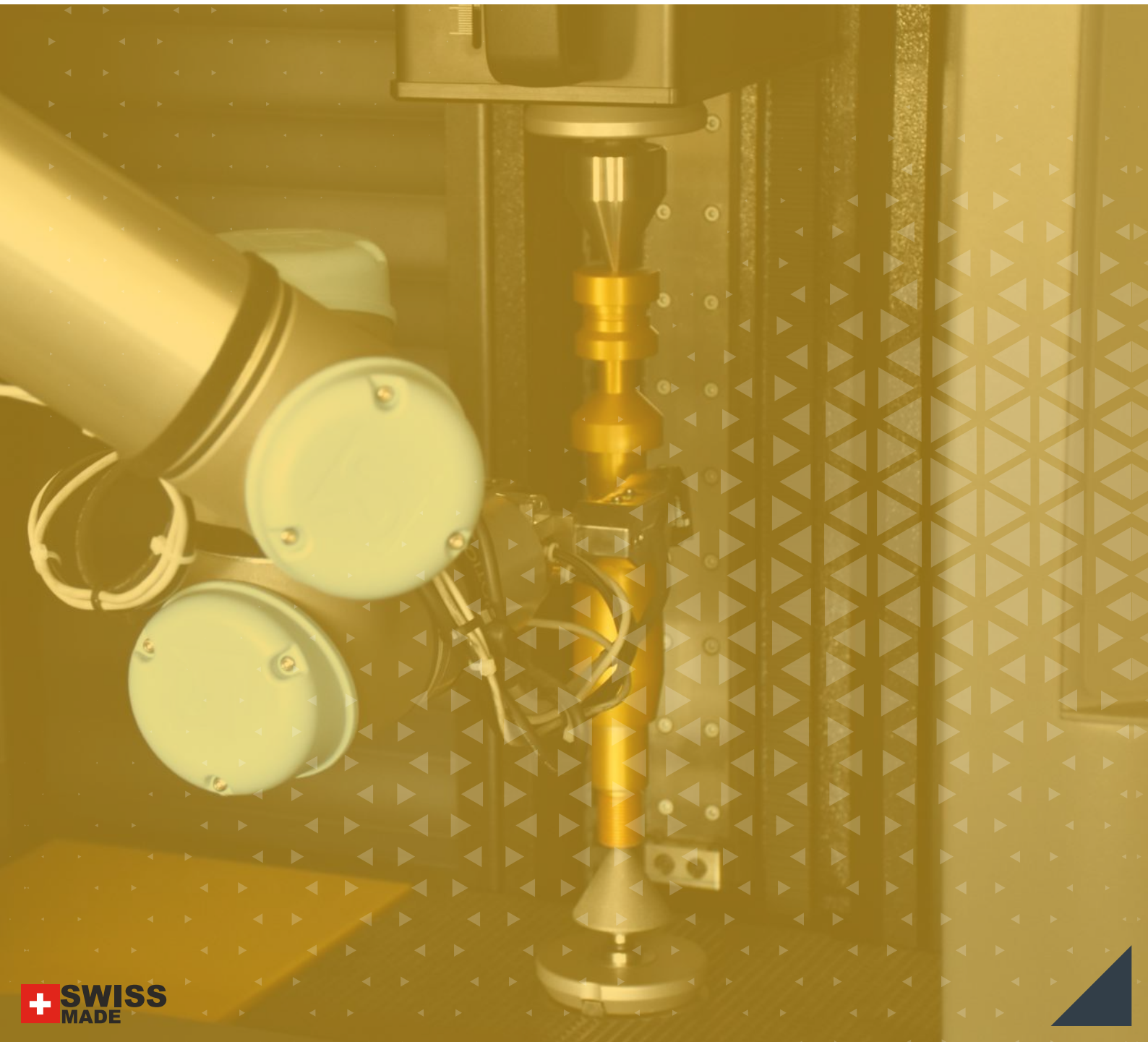

SYL2106-LSCAN-D / 18.11.2025

**Sylvac SA**

Avenue des Sciences 19, 1400 Yverdon-les-Bains

Tel : +41 21 637 67 57

Web : [www.sylvac.ch](http://www.sylvac.ch)

Email. [sales@sylvac.ch](mailto:sales@sylvac.ch)